

## Pinces

### Collets pour tuyaux à eau



N° de cat.	Calibre de fils de terre (AWG)	Grosueur de tuyau à eau (po)
2-TB	#6, #4, #2	½, ¾, 1 ou barre d'armature 4-10
3-TB	#6, #4, #2	1¼, 1½ ou 2
4-TB	#6, #4, #2	2½, 3 ou 3½
5-TB	#6, #4, #2	4, 4½ ou 5
6-TB	#6, #4, #2	6



Traverse en fonte malléable, boulon en U en acier avec serre-câble rainuré en cuivre.

### Collets pour tuyaux à eau



N° de cat.	Calibre de fils de terre (AWG)	Grosueur de tuyau à eau (po)
3902BU*	#4-4/0	½-1
3903BU*	#4-4/0	1¼-2
3904BU*	#4-4/0	2½-3½
3905BU*	#4-4/0	4-5
3906BU*	#4-4/0	6
3907BU*	#4-4/0	8
3908BU*	#4-4/0	10
3909BU*	#4-4/0	12



Matériaux : Écrou et boulon en U en acier avec chape et traverse en aluminium bronzé plaqué cadmium à fini ou chromaté.

### Collets pour tuyaux à eau



N° de cat.	Calibre de fils de terre (AWG)	Grosueur de tuyau à eau (po)
3902-TB	#4-4/0	½-1
3903	#4-4/0	1¼-2
3904	#4-4/0	2½-3½
3905-TB	#4-4/0	4-5
3906-TB	#4-4/0	6
3907	#4-4/0	8
3908	#4-4/0	10
3909-TB	#4-4/0	12



Matériaux : Écrou et boulon en U en bronze avec chape et traverse en aluminium bronzé à fini brillant posé par trempage à chaud.

\*Répertoriés UL pour pose en pleine terre.

### Pinces de mise à la terre



N° de cat.	Material	Grosueur de tuyau à eau et de tube en cuivre (po)	Grosueur de tige de terre (po)
3826*	Fonte malléable	½, ¾	½-1
3846*	Bronze	½, ¾	½-1
3840-TB•	Fonte malléable	½, ¾ ou 1	½-1



\* Pour fils de cuivre non armés de calibres #6 et #4 AWG. Approuvés UL pour la pose en pleine terre.

• Pour fils de calibres #8 à #4 AWG. Non certifiés CSA.

### Pinces de mise à la terre pour tubes en cuivre de grade K&L seulement



N° de cat.	Calibre de fils de terre (AWG)	Grosueur de tuyau à eau et de tube en cuivre (po)
Pour fils armés et non armés.	#8-#4	½-1
3888**	#8-#4	½ po-1 aussi barres d'armature 4-10



\* Vis en acier.

\*\* Vis en bronze au silicium. Approuvés UL pour la pose en pleine terre.

### Accessoires de pinces de mise à la terre



N° de cat.	Description	Pour usage avec
10102-TB	Câbles 1¼ à 1½ po	fil de terre #8-#2



Matériau : Fonte malléable plaquée zinc.



N° de cat.	Pour usage avec
10105	Conducteurs simples massifs #4 à 2/0 tor.
10109	Conducteurs simples massifs #4 à 2/0 tor.



## Pinces



### Type JAB – Pincettes pour tiges de terre

- Fabriqués d'un alliage de cuivre anticorrosion très résistant
- Choix de vis à tête hexagonale ou de vis de blocage à tête creuse

- Longue surface de contact sur le fil de terre pour une excellente connexion à la terre
- Entérinés pour pose en pleine terre



Dimensions (po)

N° de cat.	Dia. nom. de tige		Calibre de fils		A (max.) Vis à tête creuse	A (max.) Boulon hex.	Pas de filet de la vis UNC-2A	B	C	D			
	Vis de blocage à tête creuse	Vis à tête hexagonale	Max. (AWG)	Min. (AWG)							Max. (mm <sup>2</sup> )	Min. (mm <sup>2</sup> )	
JAB12*	JAB12H	½	12,7	2 tor.	10 mas.	33,6	5,2	1 <sup>19</sup> / <sub>32</sub>	2 <sup>7</sup> / <sub>32</sub>	7/16-14	2 <sup>7</sup> / <sub>32</sub>	7/8	1 <sup>19</sup> / <sub>32</sub>
JAB58	JAB58H	5/8	15,8	1/0 tor.	8 mas.	53,4	8,3	1 <sup>27</sup> / <sub>32</sub>	2 <sup>13</sup> / <sub>64</sub>	7/16-14	2 <sup>9</sup> / <sub>32</sub>	1	1 <sup>11</sup> / <sub>16</sub>
JAB34	JAB34H	¾	19,0	1/0 tor.	8 mas.	53,4	8,3	2	2 <sup>11</sup> / <sub>32</sub>	7/16-14	1 <sup>1</sup> / <sub>16</sub>	1	5 <sup>1</sup> / <sub>16</sub>
–	JAB34C	¾ + 5/8	15,8 à 19,0	3/0 tor.	8 mas.	95,0	8,3	–	2 <sup>11</sup> / <sub>32</sub>	7/16-14	1 <sup>1</sup> / <sub>8</sub>	1 <sup>1</sup> / <sub>32</sub>	1 <sup>3</sup> / <sub>16</sub>
JAB1	JAB1H	1	25,0	3/0 tor.	8 mas.	107,1	8,3	2 <sup>1</sup> / <sub>4</sub>	3	7/16-14	1 <sup>11</sup> / <sub>32</sub>	1 <sup>1</sup> / <sub>16</sub>	1

Schémas

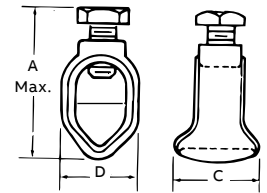

\* CSA non applicable.

Pour commander des pincettes étamées, ajoutez le suffixe « P » au numéro de catalogue.



### Type G — Pincettes de mise à la terre (ligne économique)

- Assurent une connexion fiable à la terre tout en offrant des économies de taille
- Fabriqués d'un alliage de cuivre moulé anticorrosion très résistant

- Boulons à tête hexagonale
- Conception compacte simplifiée pour des connexions durables sans problèmes
- Entérinés pour pose en pleine terre



Dimensions (po)

N° de cat.	Dia. nom. de tige		Calibre de fils		A (Max.) Boulon	Pas de filet de la vis UNC-2A	B	C	D	E		
	(po)	(mm)	Max. (AWG)	Min. (AWG)							Max. (mm <sup>2</sup> )	Min. (mm <sup>2</sup> )
G3-TB*	3/8	9,5	4 tor.	10 mas.	21,1	5,2	1-3/8	5/16-18	1 <sup>1</sup> / <sub>16</sub>	1/2	2 <sup>7</sup> / <sub>64</sub>	3/8
G4	½	12,7	2 tor.	10 mas.	33,6	5,2	–	3/8-16	2 <sup>7</sup> / <sub>32</sub>	3/8	3 <sup>7</sup> / <sub>64</sub>	1/2
G5	5/8	15,8	2 tor.	10 mas.	33,6	5,2	–	3/8-16	2 <sup>9</sup> / <sub>32</sub>	3/8	4 <sup>3</sup> / <sub>64</sub>	1/2
G6	¾	19,0	2 tor.	10 mas.	33,6	5,2	–	3/8-16	1 <sup>1</sup> / <sub>16</sub>	3/8	1 <sup>3</sup> / <sub>16</sub>	1/2

Schémas

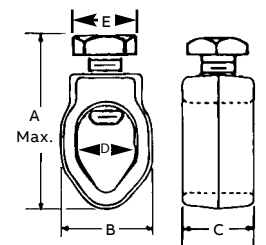

\* Non répertoriés UL, CSA non applicable.

Pour commander des pincettes étamées, ajoutez le suffixe « P » au numéro de catalogue.

## Pinces



### Collet économique en bronze moulé

Plus léger, ce collet est semblable aux pinces en aluminium pour tuyaux à eau



N° de cat.	Gros. de tuyau à eau ( po)	Calibre de conducteurs (AWG)		Dimensions (po)		
		Max.	Min.	A	B	C
JJR	½ à 1	#4 tor.	#10 mas.	1 <sup>19</sup> / <sub>32</sub>	2 <sup>7</sup> / <sub>32</sub>	7/ <sub>8</sub>

Schémas

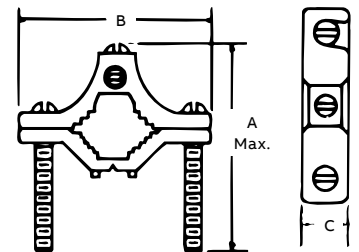

Pour l'étamage, ajoutez le suffixe « C » au numéro de catalogue.

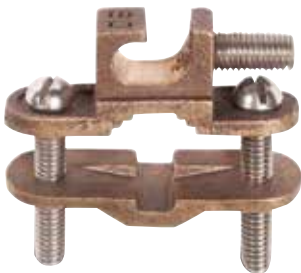

### Type JDLI — Collet de mise à la terre pour pose en pleine terre

La cosse ouverte coupe le temps d'installation en courbures difficiles ainsi que pour les parcours de boucles en continu de fil de terre

- Répertoire UL pour pose en pleine terre ou dans du béton
- Répertoire UL pour le raccord aux tiges de terre, tuyaux ou barres d'armature d'une grosseur maximale de 1 po
- Construit d'un alliage de bronze et de boulons haute performance en acier inoxydable
- Conçu pour faciliter l'installation en courbures difficiles et pour les boucles en continu



N° de cat.	Gros. de tuyau (po)	Gros. de barre d'armature ( po)	Gros. de tige de terre ( po)	Calibre de conducteurs (AWG)	Conn. mécanique/ épissure (répertoire UL)
JDLI	½-1	¾-1	¼-1	#10 mas.-#2 tor.	(2) #8 AWG mas.

## Pinces



### Type JWR — Collet à gamme étendue pour tige de terre

- Entériné pour pose en pleine terre et dans du béton
- Fabriqué d'un alliage de bronze avec boulon haute performance en acier inoxydable
- Convient à une gamme étendue de grosseurs de connexions
- Résiste à un couple de plus de 300 lb



N° de cat.	Dia. nom. de tige		Calibre de fils				Dimensions (po)			
	(po)	(mm)	Max. (AWG)	Min. (AWG)	Max. (mm <sup>2</sup> )	Min. (mm <sup>2</sup> )	A (max.) boulon	B	C	D
JWR	3/8*	9,5	1/0 tor.	10 mas.	53,4	5,2	1,535	1,050	0,812	0,652
	1/2	12,7	1/0 tor.	10 mas.	53,4	5,2	1,535	1,050	0,812	0,652
	5/8	15,8	1/0 tor.	10 mas.	53,4	5,2	1,535	1,050	0,812	0,652
	3/4	19,0	1/0 tor.	10 mas.	53,4	8,3	1,535	1,050	0,812	0,652

Schémas

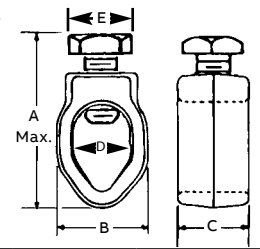

\* Tige 3/8 po répertoriée UL, CSA non applicable.



### Types GG et GGH — Pincés robustes pour tiges de terre

- Fabriqués d'un alliage de cuivre anticorrosion à résistance très élevée; choix de deux types de vis
- Pincés de type GG offerts avec vis à tête creuse
- Pincés de type GGH offerts avec vis à tête hexagonale
- Barre de pression flottante afin de distribuer la pression également sur une grande surface du fil de terre
- Rainure axiale pour assurer un alignement parfait
- entre fil et tige de terre



N° de cat.	Vis de blocage à tête creuse	Vis à tête hexagonale	Dia. nom. de tige		Calibre de fils		A (max.) Vis à tête creuse	A (max.) Boulon hex.	Pas de filet de la vis UNC-2A	Dimensions (po)			
			(po)	(mm)	Max. (AWG)	Min. (AWG)				Max. (mm <sup>2</sup> )	Min. (mm <sup>2</sup> )	B	C
GG12		GG12H	1/2	12,7	2 tor.	8 mas.	33,6	8,3	1 <sup>13</sup> / <sub>64</sub>	1 <sup>13</sup> / <sub>16</sub>	7/16-14	2 <sup>7</sup> / <sub>32</sub>	1 <sup>5</sup> / <sub>16</sub>
GG58		GG58H	5/8	15,8	2/0 tor.	8 mas.	53,6	8,3	1 <sup>5</sup> / <sub>64</sub>	2 <sup>7</sup> / <sub>32</sub>	7/16-14	6 <sup>1</sup> / <sub>64</sub>	1 <sup>5</sup> / <sub>16</sub>
-		GG34H**	3/4	19,0	4/0 tor.	8 mas.	120,6	8,3	-	3	1/2-14	1 <sup>3</sup> / <sub>8</sub>	1 <sup>1</sup> / <sub>4</sub>

Schémas

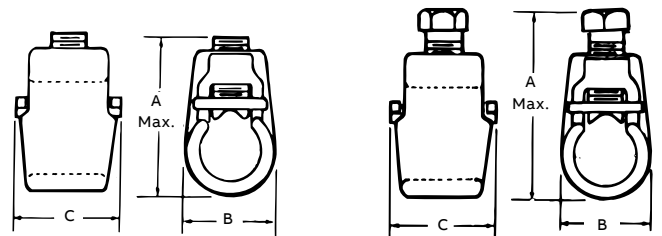

\*\* CSA non applicable.

Le modèle GG34H n'a ni barre de pression, ni rainure axiale.

Pour commander des pincés étamés, ajoutez le suffixe « P » au numéro de catalogue.

## Pinces



### Pinces économiques en bronze moulé

Le manchon tourne sur 360° pour faciliter l'alignement

- La pièce de serrage des tuyaux est identique à celle du collet « JA »
- Le manchon pour conduit de type barre à pression se règle pour convenir à des TEM de ½ po ou ¾ po et à des conduits rigides de ½ po
- La rondelle en laiton assure un contact positif avec le conducteur de terre
- Vis étamées comprises

N° de cat.	Grosueur de conduit (po)	Grosueur de tuyau à eau (po)	Calibres de conducteurs (AWG)	
			Max.	Min.
JPT	TEM ½ ou ¾, conduit rigide ½	½ à 1	#6 mas.	#10 mas.
JPT2	TEM ½ ou ¾, conduit rigide ½	1¼ à 2	#6 mas.	#10 mas.
JPT4	TEM ½ ou ¾, conduit rigide ½	2½ à 4	#6 mas.	#10 mas.



### Pinces en bronze moulé

Servent au raccord entre câbles armés et tuyaux à eau

- La pièce de serrage est semblable à celle du collet standard « J »
- La barre de pression spéciale grippe l'armature ou l'isolant extérieur du câble pour réduire la possibilité d'arrachement du conducteur de terre
- Vis étamées incluses



N° de cat.	Grosueur de tuyau à eau (po)	Calibre de conducteurs (AWG)		Dimensions (po)					
		Max.	Min.	A	B	C	D	E	G
JA	½ à 1	#6 mas.	#10 mas.	2¾	2 <sup>11</sup> / <sub>32</sub>	2 <sup>5</sup> / <sub>32</sub>	2 <sup>9</sup> / <sub>32</sub>	1 <sup>5</sup> / <sub>32</sub>	1 <sup>7</sup> / <sub>8</sub>
JA2	1¼ à 2	#6 mas.	#10 mas.	3¾	3½	1 <sup>3</sup> / <sub>16</sub>	2 <sup>9</sup> / <sub>32</sub>	1 <sup>5</sup> / <sub>32</sub>	1 <sup>7</sup> / <sub>8</sub>
JA2124	2½ à 4	#6 mas.	#10 mas.	6	6 <sup>5</sup> / <sub>16</sub>	1	2 <sup>9</sup> / <sub>32</sub>	1 <sup>5</sup> / <sub>32</sub>	1 <sup>7</sup> / <sub>8</sub>

### Schémas

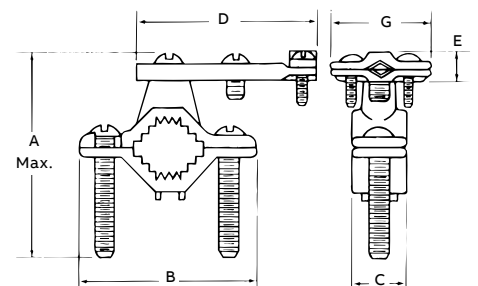

## Pinces



### Pinces en bronze moulé pour conduits

- Servent à la mise à la terre de systèmes de conduits rigides
- La continuité entre le système de conduits rigides et la terre est assurée par un manchon fileté en bronze moulé
- Le manchon tourne sur 360° pour faciliter l'alignement
- La rondelle épaisse en laiton protège le conducteur de terre
- Vis étamées comprises
- La pièce de serrage en bronze moulé est identique à la pièce du collet « JA »



N° de cat.	Grosueur de conduit (po)	Grosueur de tuyau à eau (po)	Calibre de conducteurs (AWG)		Dimensions (po)					
			Max.	Min.	A	B	C	D	E	G
JP12	½	½ à 1	#6 mas.	#10 mas.	2¾	2 <sup>11</sup> / <sub>32</sub>	2 <sup>3</sup> / <sub>32</sub>	1 <sup>1</sup> / <sub>64</sub>	1	2 <sup>1</sup> / <sub>2</sub>
JP212	½	1¼ à 2	#6 mas.	#10 mas.	3¾	3½	1 <sup>3</sup> / <sub>16</sub>	1 <sup>1</sup> / <sub>64</sub>	1	2 <sup>1</sup> / <sub>2</sub>
JP212412	½	2½ à 4	#6 mas.	#10 mas.	6	6 <sup>7</sup> / <sub>16</sub>	1	1 <sup>1</sup> / <sub>64</sub>	1	2 <sup>1</sup> / <sub>2</sub>
JP34	¾	½ à 1	#2/0 tor.	#10 mas.	2¾	2 <sup>11</sup> / <sub>32</sub>	2 <sup>3</sup> / <sub>32</sub>	2 <sup>5</sup> / <sub>16</sub>	1¼	2 <sup>3</sup> / <sub>16</sub>
JP234	¾	1¼ à 2	#2/0 tor.	#10 mas.	3¾	3½	1 <sup>3</sup> / <sub>16</sub>	2 <sup>5</sup> / <sub>16</sub>	1¼	2 <sup>3</sup> / <sub>16</sub>
JP1	1	½ à 1	#3/0 tor.	#10 mas.	2¾	2 <sup>11</sup> / <sub>32</sub>	2 <sup>3</sup> / <sub>32</sub>	2 <sup>5</sup> / <sub>16</sub>	1½	2 <sup>3</sup> / <sub>8</sub>
JP21	1	1¼ à 2	#3/0 tor.	#10 mas.	3¾	3½	1 <sup>3</sup> / <sub>16</sub>	2 <sup>5</sup> / <sub>16</sub>	1½	2 <sup>3</sup> / <sub>8</sub>
JP21241	1	2½ à 4	#3/0 tor.	#10 mas.	6	6 <sup>5</sup> / <sub>16</sub>	1	2 <sup>5</sup> / <sub>16</sub>	1½	2 <sup>3</sup> / <sub>8</sub>

Schémas

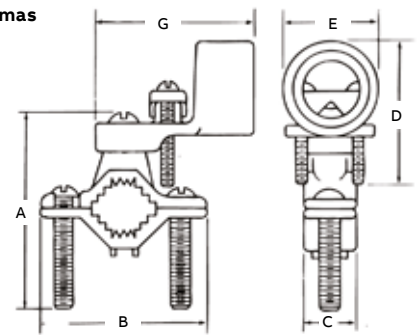

Pour l'étamage, ajoutez le suffixe « C » au numéro de catalogue.



### Collets en bronze moulé avec tige en cuivre.

- Tige en cuivre flexible pour rendre l'alignement plus facile
- Servent à la mise à la terre de systèmes de conduits rigides
- Mêmes caractéristiques que le collet « JP » avec l'avantage de la tige en cuivre
- La flexibilité de la tige aide à protéger le système de conduits contre les vibrations du système d'eau
- Vis étamées comprises

N° de cat.	Grosueur de conduit (po)	Grosueur de tuyau à eau (po)	Calibre de conducteurs (AWG)	
			Max.	Min.
JPS12	½	½ à 1	#6 mas.	#10 mas.
JPS34	¾	½ à 1	2/0 tor.	#10 mas.
JPS1	1	½ à 1	3/0 tor.	#10 mas.

Pour l'étamage, ajoutez le suffixe « C » au numéro de catalogue.

## Pinces



### Pinces de mise à la terre en bronze moulé

- Servent au raccord de fils de terre en cuivre à des tuyaux à eau, des tubes en cuivre ou des tiges de terre
- Construits d'un alliage de cuivre à conductibilité et résistance élevées (contenu en cuivre de plus de 80 %)
- Répertoriées UL pour la pose en pleine terre



N° de cat.	Grosueur de tuyau à eau (po)	Calibre de conducteurs
JD	½ à 1	#2 tor.-#10 tor.
J2D	1¼ à 2	#2 tor.-#10 tor.



### Type J – Pinces de mise à la terre en bronze moulé

- Servent au raccord de conducteurs de terre à un tuyau à eau ou tube en cuivre
- Moulés d'un alliage de cuivre à résistance et conductibilité très élevées
- Vis plaquées pour une plus grande résistance à la corrosion
- Répertoriées UL

N° de cat.	Grosueur de tuyau à eau (po)	Calibre de conducteurs (AWG)		Dimensions (po)		
		Max.	Min.	A	B	C
J	½ à 1	#2 tor.	#10 mas.	2¾	2 <sup>11</sup> / <sub>32</sub>	2 <sup>3</sup> / <sub>32</sub>
J2BB	1¼ à 2	#2 tor.	#10 mas.	3¾	3½	1 <sup>3</sup> / <sub>16</sub>
J2124	2½ à 4	#2 tor.	#10 mas.	6	6 <sup>5</sup> / <sub>16</sub>	1
J6	4¼ à 6	#2 tor.	#10 mas.	7¼	8 <sup>1</sup> / <sub>8</sub>	1

Schémas

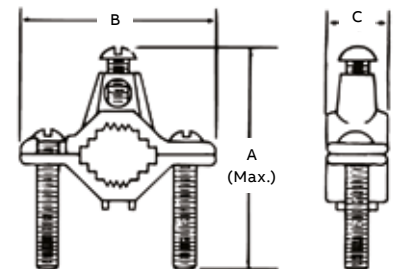

## Pinces



### Type GUV — Étriers de mise à la terre

- Entérinés pour la pose en pleine terre adaptée à l'enfouissement direct dans la terre ou le béton
- Pour le raccord de conducteurs de terre en cuivre ou en cuivre à revêtement d'acier à une tige de terre, à un tuyau ou à une barre armature
- Excellents pour le raccord d'électrodes multiples à un seul câble (ex. : mise à la terre de postes)
- Le corps de tous les composants sont moulés ou forgés d'un alliage de cuivre et les boulons en U en acier inoxydable
- Cale d'espacement spécialement conçue pour assurer l'alignement approprié câble/électrode ainsi que pour fournir une plus grande surface positive de contact



N° de cat.	Calibre de conducteurs Cu (AWG)		Gros. nom. de tige de terre (po)		Gros. de tuyau IPS (po)		Dimensions (po)		
	Max.	Min.	Max.	Min.	Max.	Min.	A	B	C
GUV584	#4	#8	¾	⅝	¾	–	2 <sup>13</sup> / <sub>16</sub>	1 <sup>9</sup> / <sub>16</sub>	2 <sup>1</sup> / <sub>4</sub>
GUV5821	2/0	#4	¾	⅝	¾	–	2 <sup>13</sup> / <sub>16</sub>	1 <sup>9</sup> / <sub>16</sub>	2 <sup>1</sup> / <sub>4</sub>
GUV5825	250	2/0	¾	⅝	¾	–	2 <sup>13</sup> / <sub>16</sub>	1 <sup>9</sup> / <sub>16</sub>	2 <sup>1</sup> / <sub>4</sub>
GUV784	#4	#8	1	⅞	¾	½	2 <sup>3</sup> / <sub>4</sub>	1 <sup>9</sup> / <sub>16</sub>	2 <sup>5</sup> / <sub>8</sub>
GUV7821	2/0	#4	1	⅞	¾	½	2 <sup>3</sup> / <sub>4</sub>	1 <sup>9</sup> / <sub>16</sub>	2 <sup>5</sup> / <sub>8</sub>
GUV7825	250	2/0	1	⅞	¾	½	2 <sup>3</sup> / <sub>4</sub>	1 <sup>9</sup> / <sub>16</sub>	2 <sup>5</sup> / <sub>8</sub>
GUV1184	#4	#8	1 <sup>1</sup> / <sub>4</sub>	1 <sup>1</sup> / <sub>8</sub>	1	–	3 <sup>5</sup> / <sub>16</sub>	1 <sup>9</sup> / <sub>16</sub>	2 <sup>3</sup> / <sub>4</sub>
GUV11821	2/0	#4	1 <sup>1</sup> / <sub>4</sub>	1 <sup>1</sup> / <sub>8</sub>	1	–	3 <sup>5</sup> / <sub>16</sub>	1 <sup>9</sup> / <sub>16</sub>	2 <sup>3</sup> / <sub>4</sub>
GUV1384	#4	#8	1 <sup>1</sup> / <sub>2</sub>	1 <sup>3</sup> / <sub>8</sub>	1 <sup>1</sup> / <sub>4</sub>	–	3 <sup>7</sup> / <sub>16</sub>	1 <sup>9</sup> / <sub>16</sub>	2 <sup>15</sup> / <sub>16</sub>
GUV13821	2/0	#4	1 <sup>1</sup> / <sub>2</sub>	1 <sup>3</sup> / <sub>8</sub>	1 <sup>1</sup> / <sub>4</sub>	–	3 <sup>7</sup> / <sub>16</sub>	1 <sup>9</sup> / <sub>16</sub>	2 <sup>15</sup> / <sub>16</sub>
GUV13825	250	2/0	1 <sup>1</sup> / <sub>2</sub>	1 <sup>3</sup> / <sub>8</sub>	1 <sup>1</sup> / <sub>4</sub>	–	3 <sup>7</sup> / <sub>16</sub>	1 <sup>9</sup> / <sub>16</sub>	2 <sup>15</sup> / <sub>16</sub>
GUV1584	#4	#8	1 <sup>7</sup> / <sub>8</sub>	1 <sup>5</sup> / <sub>8</sub>	1 <sup>1</sup> / <sub>2</sub>	–	3 <sup>15</sup> / <sub>16</sub>	1 <sup>9</sup> / <sub>16</sub>	3 <sup>3</sup> / <sub>16</sub>
GUV15821	2/0	#4	1 <sup>7</sup> / <sub>8</sub>	1 <sup>5</sup> / <sub>8</sub>	1 <sup>1</sup> / <sub>2</sub>	–	3 <sup>15</sup> / <sub>16</sub>	1 <sup>9</sup> / <sub>16</sub>	3 <sup>3</sup> / <sub>16</sub>
GUV15825	250	2/0	1 <sup>7</sup> / <sub>8</sub>	1 <sup>5</sup> / <sub>8</sub>	1 <sup>1</sup> / <sub>2</sub>	–	3 <sup>15</sup> / <sub>16</sub>	1 <sup>9</sup> / <sub>16</sub>	3 <sup>3</sup> / <sub>16</sub>
GUV204	#4	#8	2 <sup>3</sup> / <sub>8</sub>	2	2	–	4 <sup>7</sup> / <sub>16</sub>	1 <sup>9</sup> / <sub>16</sub>	3 <sup>11</sup> / <sub>16</sub>
GUV2021	2/0	#4	2 <sup>3</sup> / <sub>8</sub>	2	2	–	4 <sup>7</sup> / <sub>16</sub>	1 <sup>9</sup> / <sub>16</sub>	3 <sup>11</sup> / <sub>16</sub>
GUV2025	250	2/0	2 <sup>3</sup> / <sub>8</sub>	2	2	–	4 <sup>7</sup> / <sub>16</sub>	1 <sup>9</sup> / <sub>16</sub>	3 <sup>11</sup> / <sub>16</sub>
GUV21221	2/0	#4	2 <sup>7</sup> / <sub>8</sub>	2 <sup>1</sup> / <sub>2</sub>	2 <sup>1</sup> / <sub>2</sub>	–	4 <sup>15</sup> / <sub>16</sub>	1 <sup>9</sup> / <sub>16</sub>	4 <sup>3</sup> / <sub>16</sub>
GUV21225	250	2/0	2 <sup>7</sup> / <sub>8</sub>	2 <sup>1</sup> / <sub>2</sub>	2 <sup>1</sup> / <sub>2</sub>	–	4 <sup>15</sup> / <sub>16</sub>	1 <sup>9</sup> / <sub>16</sub>	4 <sup>3</sup> / <sub>16</sub>
GUV3021	2/0	#4	3 <sup>1</sup> / <sub>2</sub>	3	3	–	5 <sup>9</sup> / <sub>16</sub>	1 <sup>9</sup> / <sub>16</sub>	4 <sup>13</sup> / <sub>16</sub>
GUV3025	250	2/0	3 <sup>1</sup> / <sub>2</sub>	3	3	–	5 <sup>9</sup> / <sub>16</sub>	1 <sup>9</sup> / <sub>16</sub>	4 <sup>13</sup> / <sub>16</sub>
GUV31221	2/0	#4	4	3 <sup>1</sup> / <sub>2</sub>	3 <sup>1</sup> / <sub>2</sub>	–	6 <sup>1</sup> / <sub>16</sub>	1 <sup>9</sup> / <sub>16</sub>	5 <sup>1</sup> / <sub>2</sub>
GUV4021	2/0	#4	4 <sup>1</sup> / <sub>2</sub>	4	4	–	6 <sup>5</sup> / <sub>16</sub>	1 <sup>9</sup> / <sub>16</sub>	5 <sup>11</sup> / <sub>16</sub>
GUV4025	250	2/0	4 <sup>1</sup> / <sub>2</sub>	4	4	–	6 <sup>5</sup> / <sub>16</sub>	1 <sup>9</sup> / <sub>16</sub>	4 <sup>13</sup> / <sub>16</sub>

### Schémas

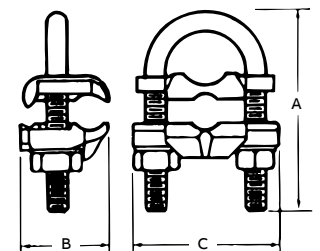



## Pinces

### Spécifications techniques

- 01 CI3106
- 02 CI3108
- 03 CI3110U
- 04 CI3112U
- 05 CIGRC58



01



02



03



04



05



N° de cat.	Grosueur de tuyau à eau (po)	Calibre de fils de terre (AWG)		Acier galv. (po)	Revêtement de cuivre (po)
		Min.	Max.		
<b>Pinces de mise à la terre (corps en alliage de zinc, vis en acier)</b>					
CI3106	½ à 1	#10 mas.	#2 tor.	⅝ à 1*	—
<b>Pinces de mise à la terre (zinc, acier)</b>					
CI3108	½ à 1	#10 mas.	#2 tor.	⅝ à 1*	—
Pour raccorder le conducteur de mise à la terre à une tige de terre galvanisée ou à un tuyau à eau.					
<b>Pinces de mise à la terre (corps et vis en laiton)</b>					
CI3110U	½ à 1	#10 mas.	#2 tor.	⅝ à 1*	⅝ à 1
Pour raccorder le conducteur de mise à la terre à une tige en acier, à une tige de terre à revêtement de cuivre ou à un tuyau à eau. Approuvés CSA pour emplacements mouillés et pose en pleine terre.					
<b>Pinces de mise à la terre (corps et vis en laiton)</b>					
CI3112U	1¼ à 2	#10 mas.	#2 tor.	—	—
Pour raccorder le conducteur de mise à la terre à un tuyau à eau. Approuvés CSA pour emplacements mouillés et pose en pleine terre.					
<b>Pinces pour tiges de terre (corps en bronze, vis en laiton)</b>					
CIGRC58	—	#10 mas.	#2 tor.	⅝	⅝
CIGRC34	—	#8 mas.	1/0 tor.	¾	¾

Pour raccorder le conducteur de mise à la terre à une tige de terre en acier galvanisé ou à une tige de terre à revêtement de cuivre.

Approuvés CSA pour emplacements mouillés et pose en pleine terre.

\*Réversible.

## Pinces



### Type GTC – Bride de mise à la terre pour pylônes

- Boulon à tige carrée pour prévenir la rotation et permettre le serrage avec une clé
- Les modèles deux pièces GTC 23 et 24 servent au raccord de fils de terre à des surfaces de métal plates et sont idéales pour la mise à la terre de postes installés sur les socles de pylônes
- Moulées d'un alliage de cuivre anticorrosion à résistance élevée

- Les modèles économiques monopièce GTC 13 et 14 servent aux mêmes fonctions que les modèles deux pièces sauf qu'il n'y a pas de support sous la cale et que le conducteur est raccordé directement au pylône
- Pour montage sur profilés d'une épaisseur de 1/2 po, ajoutez le suffixe « L » au numéro de catalogue



N° de cat.	Calibre de conducteurs				Épaisseur de profilé (po)	Dimensions (po)						
	Max. (AWG)	Min. (AWG)	Max. (mm <sup>2</sup> )	Min. (mm <sup>2</sup> )		A	B	D	E	G	H	R
GTC13	2/0 tor.	#4 mas.	67,4	21,1	1/4	1 <sup>15</sup> / <sub>32</sub>	–	1/16	1 <sup>21</sup> / <sub>32</sub>	1 <sup>3</sup> / <sub>32</sub>	3/8	7/32
GTC14	250 kcmil	2/0 tor.	126,6	67,4	1/4	1 <sup>15</sup> / <sub>16</sub>	–	3/4	1 <sup>15</sup> / <sub>16</sub>	1 <sup>13</sup> / <sub>32</sub>	1/2	5/16
GTC23	2/0 tor.	#4 mas.	67,4	21,1	1/4	1 <sup>41</sup> / <sub>64</sub>	7/16	1/16	2 <sup>21</sup> / <sub>32</sub>	1 <sup>3</sup> / <sub>32</sub>	3/8	–
GTC24	250 kcmil	2/0 tor.	126,6	21,1	1/4	1 <sup>61</sup> / <sub>64</sub>	3/8	3/4	1 <sup>15</sup> / <sub>16</sub>	1 <sup>3</sup> / <sub>8</sub>	1/2	–

### Schémas

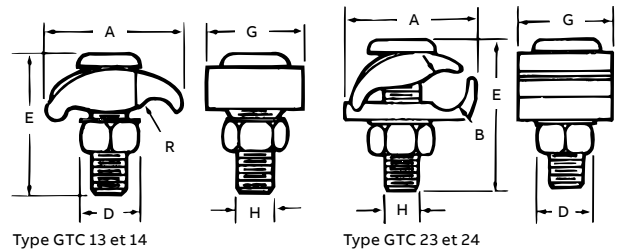

### CTG250 – Bride de mise à la terre à gamme étendue pour pylônes

- Applications : conducteurs en aluminium ou en cuivre; chemins de câbles en aluminium ou en acier galvanisé
- Le cou nervuré du boulon empêche la rotation durant le serrage si un trou de 0,440 po de diamètre sert au montage



N° de cat.	Calibre de fils (deux côtés)(AWG ou kcmil)	Hauteur (po)	Largeur (po)	Prof. (po)	Écrou (plats) (po)
CTG250	#2 mas. (diam. 0,258), 250 kcmil (diam. 0,575)	1,95	2,00	1,13	0,560

### Schéma

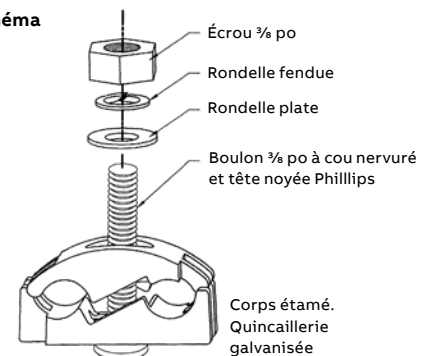

## Pinces



### Pince-poutres

Pour le raccord d'un câble de terre à une poutre ou à un profilé de structure d'un maximum de 1 po – sans soudure ni perçage

- Pour assurer une connexion bien solide, la tête du boulon se détache à un couple prédéterminé
- Crosse à compression ultra robuste pour d'excellentes caractéristiques de transport de courant
- La surface de montage en acier doit être nettoyée selon les instructions d'installation fournie avec le produit
- Connecteur fabriqué de cuivre moulé haute conductibilité à fini brillant
- Pince-poutre fabriqué d'acier étamé de haute qualité façonné par marteau de chute



N° de cat.	Calibre de fils (AWG ou kcmil)	Matrice pour outils TBM15I, TBM15	N° de cat. Matrice	Nombre de compressions.
IBG2-10	#2–1/0	66H	15534SS	2
IBG20-40	2/0–4/0	76H	15512SS	2
IBG350-500	350–500	115H	15504SS	2

Pour la compression, utilisez des outils hydrauliques avec matrices hexagonales. Utilisez l'adaptateur 15500TB avec l'outil 15 tonnes TBM15.

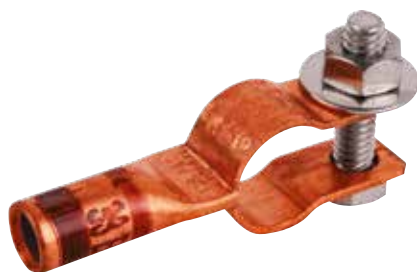

### Pinces de mise à la terre

Fournissent des connexions permanentes fiables

- À comprimer sur les câbles
- À installer aux tiges de terre et barres d'armature
- Pour la compression, utilisez les outils manuels et hydrauliques standard Color-Keyed
- Identifiées de couleurs qui correspondent à celles des matrices d'installation
- Fabriquées de cuivre forgé à conductibilité élevée.
- Quincaillerie en acier inoxydable fournie (rondelles ¼ po, boulons et écrous)



N° de cat.	Calibre de fils (AWG)	Diam. de tige de terre (po)	Gros. de barre d'armature (po)	Gros. de boulon (po)	Code de matrice et couleur
CC2C-45R	#2–#3	½ ou ¾	0,80	0,25	33 Brun
CC1C-45R	#1	½ ou ¾	0,80	0,25	37 Vert
CC10C-56R	1/0	¾ ou 1	0,83	0,38	42 Rose
CC20C-56R	2/0	¾ ou 1	0,83	0,38	45 Noir
CC40C-56R	4/0	¾ ou 1	0,83	0,38	54 Violet

Répertoriées UL pour la pose en pleine terre.

## Pinces



### Cosses de mise à la terre pour surfaces plates

Pour la mise en borne ou le raccord de parcours non interrompus de câbles en cuivre à des surfaces plates

- La barre à pression captive « Keeper Bar » convient à une gamme étendue de câbles; elle retient le câble avant la compression pour faciliter l'installation
- Le calibre de conducteur et le code de matrice sont estampés sur la selle de la cosse
- Pour la compression du conducteur à la selle, utilisez des outils hydrauliques avec des matrices standard
- Fabriquées de cuivre moulé à conductibilité élevée



N° de cat.	Calibre de fils (AWG ou kcmil)	Trou de boulon (po)	Code de matrice	Qté.	Emb. std	Poids au 100	Matrices hex.		Dimensions po (mm)				
							N° de cat.	Code de matrice	L1	L2	D	C	H
53055FL	1/0-2/0 AWG	3/8	66	2	10	75	15534*	66	4,09 (103,9)	3,66 (93,0)	0,28 (7,1)	1,38 (35,1)	1,00 (25,4)
53065FL	4/0-250 kcmil	3/8	87H	2	10	112	15506**	87H	4,50 (114,3)	4,09 (103,9)	0,31 (7,9)	1,38 (35,1)	1,00 (25,4)

Schéma

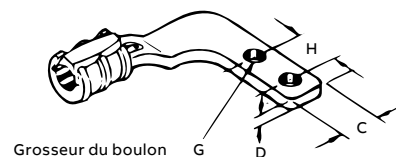

\* Pour la compression, utilisez les outils TBM14M, 13100A ou TBM15I avec des matrices hexagonales.

\*\* Pour la compression, utilisez exclusivement l'outil TBM15I avec des matrices hexagonales.



### Pinces de mise à la terre – Grille de terre à clôture

Pour raccorder des conducteurs en cuivre à des poteaux ou entretoises supérieures de clôtures en acier ou en aluminium de forme ronde

- Assurent une installation rapide et fiable à un coût installé abordable
- Ne pas utiliser de matériaux inflammable
- Corps fabriqué d'un alliage de cuivre moulé avec boulon en U en acier.



N° de cat.	Calibre de conducteurs de terre (AWG)	Code de matrice	Gros. poteaux aluminium/acier (po)
FG2040R2	2/0-3/0-4/0	76	2,00
FG2040R25	2/0-3/0-4/0	76	2,50
FG2040R3	2/0-3/0-4/0	76	3,00
FG210R2	#2-#1-1/0	66	2,00
FG210R25	#2-#1-1/0	66	2,50
FG210F3	#2-#1-1/0	66	3,00

Schéma

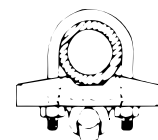

Pour la compression, utilisez des outils hydrauliques avec matrices hexagonales.